

# ST78F

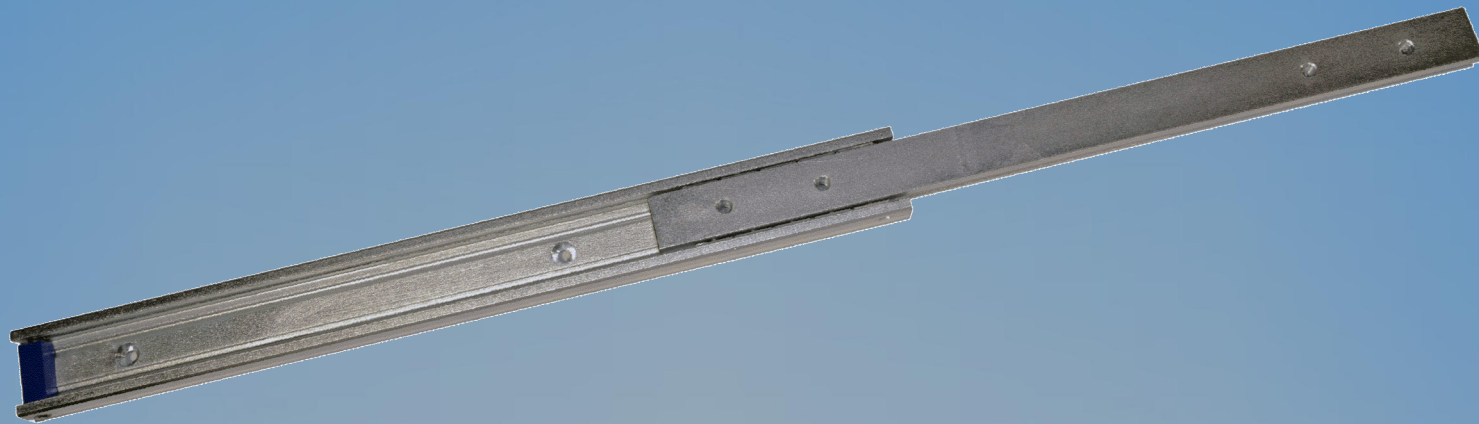

Inox	Extension Partielle	Français	2
Stainless steel	Partial Extension	English	3
Edelstahl	Teilauszüge	Deutsch	4
Nerezová ocel	částečný výsuv	Český	5
Acero inoxidable	Extensión Parcial	Español	6
Acciaio inox	Estensione parziale	Italiano	7
Roestvrij staal	Gedeeltelijk uittrekbaar	Nederlands	8
Нержавеющая сталь	Частичное выдвижение	Русский	9

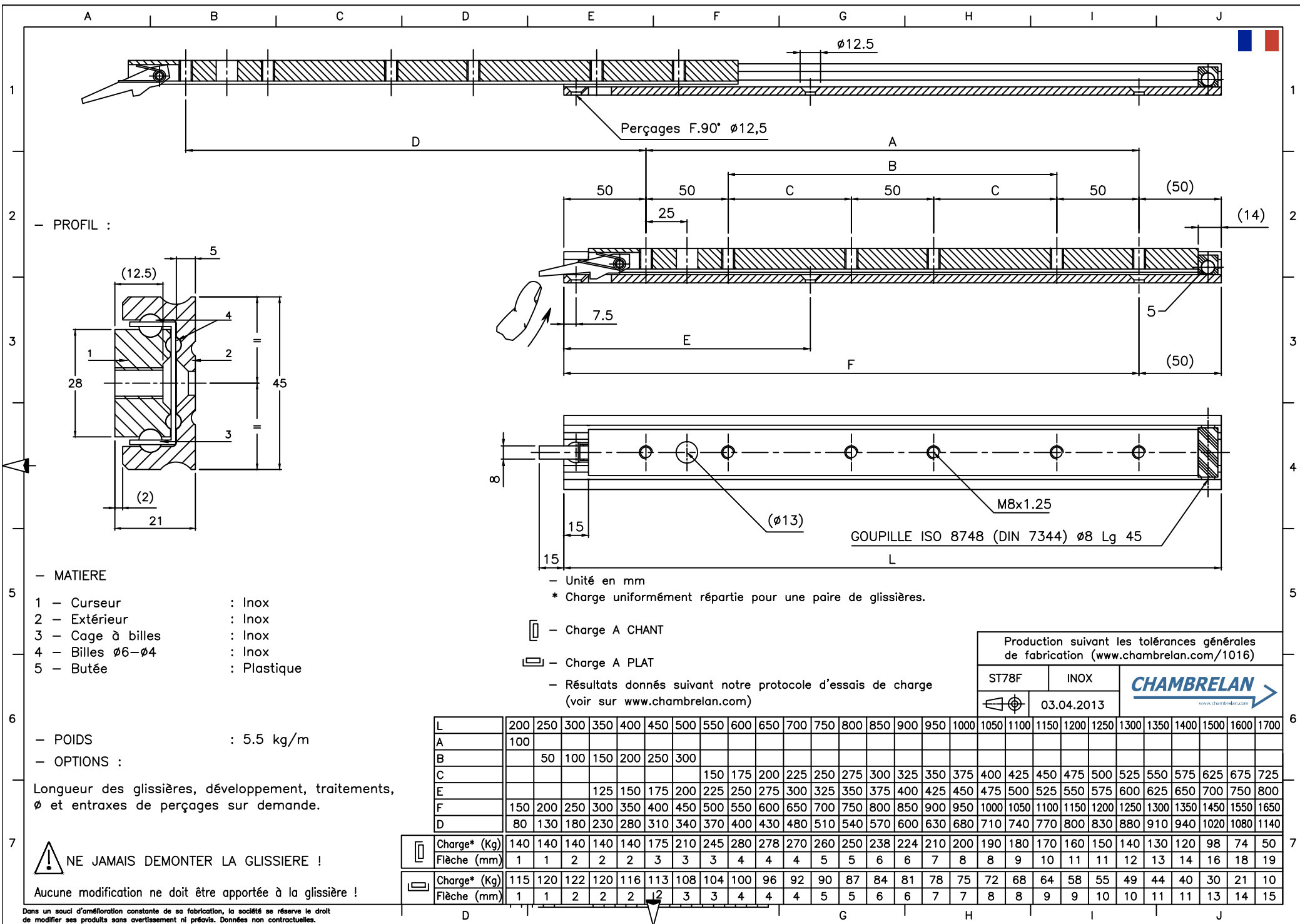



PROFIL :

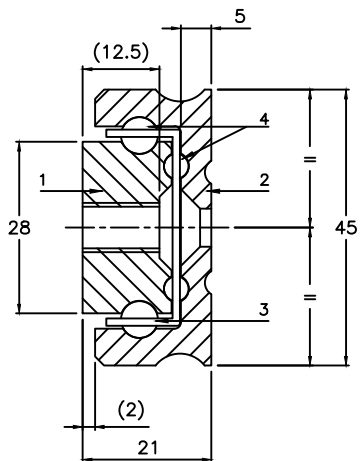

MATIERE

- 1 - Curseur : Inox
- 2 - Extérieur : Inox
- 3 - Cage à billes : Inox
- 4 - Billes  $\phi 6-\phi 4$  : Inox
- 5 - Butée : Plastique

POIDS : 5.5 kg/m

OPTIONS :

Longueur des glissières, développement, traitements,  $\phi$  et entraxes de perçages sur demande.

**NE JAMAIS DEMONTER LA GLISSIERE !**

Aucune modification ne doit être apportée à la glissière !

Unité en mm  
\* Charge uniformément répartie pour une paire de glissières.

- Charge A CHANT

- Charge A PLAT

Résultats donnés suivant notre protocole d'essais de charge (voir sur [www.chambreлан.com](http://www.chambreлан.com))

Production suivant les tolérances générales de fabrication ([www.chambreлан.com/1016](http://www.chambreлан.com/1016))

ST78F	INOX	<b>CHAMBRELAN</b> <a href="http://www.chambreлан.com">www.chambreлан.com</a>
	03.04.2013	

L	200	250	300	350	400	450	500	550	600	650	700	750	800	850	900	950	1000	1050	1100	1150	1200	1250	1300	1350	1400	1500	1600	1700	
A	100																												
B		50	100	150	200	250	300																						
C								150	175	200	225	250	275	300	325	350	375	400	425	450	475	500	525	550	575	625	675	725	
E				125	150	175	200	225	250	275	300	325	350	375	400	425	450	475	500	525	550	575	600	625	650	700	750	800	
F	150	200	250	300	350	400	450	500	550	600	650	700	750	800	850	900	950	1000	1050	1100	1150	1200	1250	1300	1350	1450	1550	1650	
D	80	130	180	230	280	310	340	370	400	430	480	510	540	570	600	630	680	710	740	770	800	830	880	910	940	1020	1080	1140	

	Charge* (Kg)	140	140	140	140	140	175	210	245	280	278	270	260	250	238	224	210	200	190	180	170	160	150	140	130	120	98	74	50
	Flèche (mm)	1	1	2	2	2	3	3	3	4	4	4	4	5	5	6	6	7	8	8	9	10	11	11	12	13	14	16	18
	Charge* (Kg)	115	120	122	120	116	113	108	104	100	96	92	90	87	84	81	78	75	72	68	64	58	55	49	44	40	30	21	10
	Flèche (mm)	1	1	2	2	2	2	3	3	4	4	4	5	5	6	6	7	7	8	8	9	9	10	10	11	11	13	14	15

Dans un souci d'amélioration constante de sa fabrication, la société se réserve le droit de modifier ses produits sans avertissement ni préavis. Données non contractuelles.

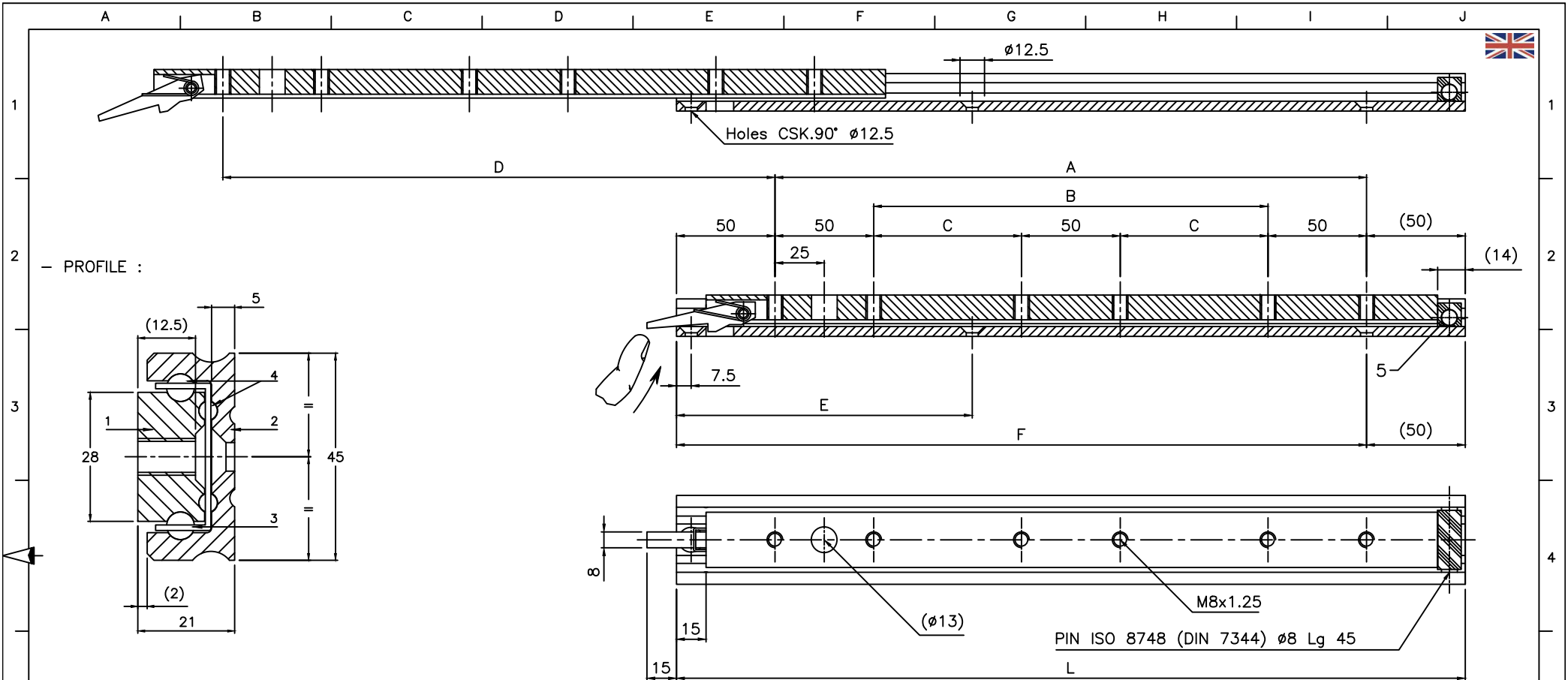

— PROFILE :

— MATERIAL

- 1 — Inner beam : Stainless steel
- 2 — Outer beam : Stainless steel
- 3 — Ball cages : Stainless steel
- 4 — Bearing  $\phi 6-\phi 4$  : Stainless steel
- 5 — End stop : Plastic

— WEIGHT : 5.5 Kg/m

— OPTIONS :

Different slide lengths, extension, surface finish,  $\phi$  and holes centres to customer's requirement.

**!** DO NOT DISMOUNT THE SLIDE !

Do not modify the slides !

— Dimensions in mm  
\* Loads indicated for a pair of slides

— Load in a major axis

— Load in a minor axis

— Results given according to our load testing protocol  
( www.chambreлан.com )

Production according our general manufacturing tolerances ( www.chambreлан.com/1016 )

ST78F	STAINLESS STEEL	
	03.04.2013	

L	200	250	300	350	400	450	500	550	600	650	700	750	800	850	900	950	1000	1050	1100	1150	1200	1250	1300	1350	1400	1500	1600	1700	
A	100																												
B		50	100	150	200	250	300																						
C								150	175	200	225	250	275	300	325	350	375	400	425	450	475	500	525	550	575	625	675	725	
E				125	150	175	200	225	250	275	300	325	350	375	400	425	450	475	500	525	550	575	600	625	650	700	750	800	
F	150	200	250	300	350	400	450	500	550	600	650	700	750	800	850	900	950	1000	1050	1100	1150	1200	1250	1300	1350	1450	1550	1650	
D	80	130	180	230	280	310	340	370	400	430	480	510	540	570	600	630	680	710	740	770	800	830	880	910	940	1020	1080	1140	

	Load* (Kg)	140	140	140	140	140	175	210	245	280	278	270	260	250	238	224	210	200	190	180	170	160	150	140	130	120	98	74	50
	Deflexion (mm)	1	1	2	2	2	3	3	3	4	4	4	4	5	5	6	6	7	8	8	9	10	11	11	12	13	14	16	18
	Load* (Kg)	115	120	122	120	116	113	108	104	100	96	92	90	87	84	81	78	75	72	68	64	58	55	49	44	40	30	21	10
	Deflexion (mm)	1	1	2	2	2	2	3	3	4	4	4	5	5	6	6	7	7	8	8	9	9	10	10	11	11	13	14	15

In a constant effort of improvement, the company reserves the right to modify its products without notice. No contractual information.

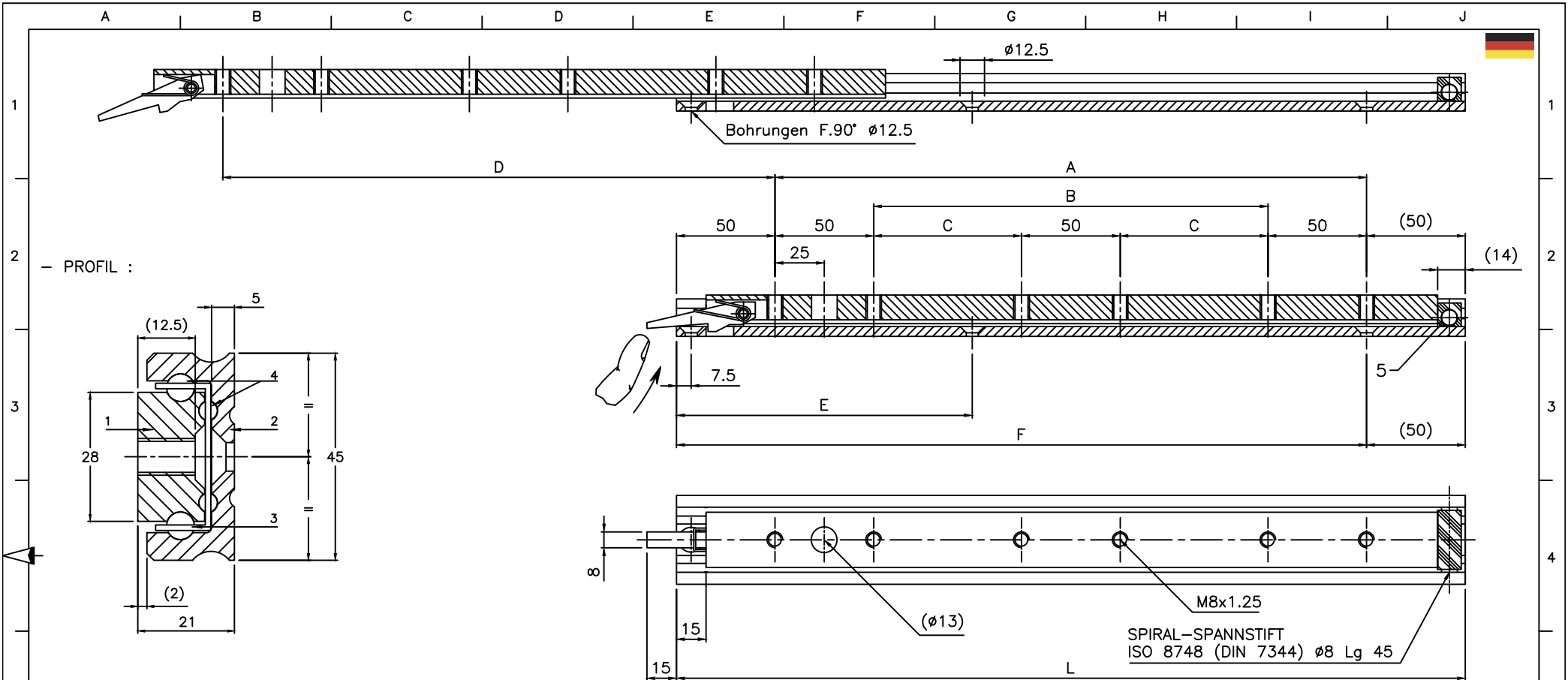

PROFIL :

Material

- 1 - Kleine innenschiene : Edelstahl
- 2 - Außenschiene : Edelstahl
- 3 - Kugelleisten : Edelstahl
- 4 - Kugeln  $\phi 6-\phi 4$  : Edelstahl
- 5 - Anschlag : Plastik

Gewicht : 5.5 Kg/m  
 mögliche Sonderanfertigungen :

Sonderlängen, Oberflächenbehandlungen,  
 $\phi$  Bohrungen und Lochabstände.

**! DIE SCHIENEN NICHT DEMONTIEREN !**  
**DIE TELESKOPSCHIENE DARF NICHT VERÄNDERT**  
**WERDEN!**

Maße in mm  
 \* Belastungsangaben gelten pro Paar

- Tragfähigkeit radial

- Tragfähigkeit axial

Resultate nach unserem üblichen Testverfahren  
 (siehe unter [www.chambreilan.com](http://www.chambreilan.com))

Herstellung nach unseren allgemeinen  
 Herstellungstoleranzen (siehe [www.chambreilan.com/1016](http://www.chambreilan.com/1016))

ST78F    Edelstahl

03.04.2013

**CHAMBREILAN**  
[www.chambreilan.com](http://www.chambreilan.com)

L	200	250	300	350	400	450	500	550	600	650	700	750	800	850	900	950	1000	1050	1100	1150	1200	1250	1300	1350	1400	1500	1600	1700	
A	100																												
B		50	100	150	200	250	300																						
C								150	175	200	225	250	275	300	325	350	375	400	425	450	475	500	525	550	575	625	675	725	
E				125	150	175	200	225	250	275	300	325	350	375	400	425	450	475	500	525	550	575	600	625	650	700	750	800	
F	150	200	250	300	350	400	450	500	550	600	650	700	750	800	850	900	950	1000	1050	1100	1150	1200	1250	1300	1350	1450	1550	1650	
D	80	130	180	230	280	310	340	370	400	430	480	510	540	570	600	630	680	710	740	770	800	830	880	910	940	1020	1080	1140	

	Belastung*(Kg)	140	140	140	140	140	175	210	245	280	278	270	260	250	238	224	210	200	190	180	170	160	150	140	130	120	98	74	50
	Durchbiegung	1	1	2	2	2	3	3	3	4	4	4	4	5	5	6	6	7	8	8	9	10	11	11	12	13	14	16	18
	Belastung*(Kg)	115	120	122	120	116	113	108	104	100	96	92	90	87	84	81	78	75	72	68	64	58	55	49	44	40	30	21	10
	Durchbiegung	1	1	2	2	2	2	3	3	4	4	4	5	5	6	6	7	7	8	8	9	9	10	10	11	11	13	14	15

Um die ständige Verbesserung unserer Schienen zu gewährleisten, behalten wir uns ohne Voranmeldung technische Änderungen vor. Keine vertragsmässigen Informationen.