

Schutzgitter

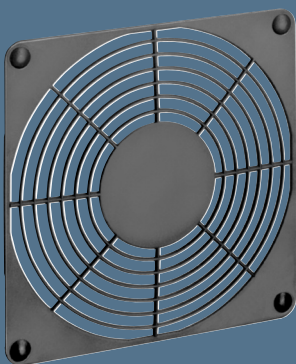

- Schutzgitter gemäß DIN EN ISO 13857 (früher EN 294), aus glasfaserverstärktem Kunststoff.
- Kunststoffgitter dürfen nicht für folgende Modelle eingesetzt werden:
8200 JH3 / JH4
3200 JH3 / JH4
4100 NH5 - NH8

Schutzgitter	Befestigung	B	C	D	E	Schutzgitter	Befestigung	B	C	D	E
LZ32-2	A1	80 ^{-0,5}	71,5 ^{±0,2}	7,0	34	LZ30-5	A2	119 ^{-0,5}	105 ^{±0,2}	6,5	50
LZ32-3	A3	80 ^{-0,5}	71,5 ^{±0,2}	7,0	34	LZ30-6	A4	119 ^{-0,5}	105 ^{±0,2}	6,5	50
LZ23-2	A1	92,5 ^{-0,5}	82,5 ^{±0,2}	6,5	46	LZ33-1	A2	127 ^{-0,5}	113,5 ^{±0,2}	6,5	50
LZ23-3	A3	92,5 ^{-0,5}	82,5 ^{±0,2}	6,5	46	LZ33-2	A4	127 ^{-0,5}	113,5 ^{±0,2}	6,5	50

LZ32-2 / LZ32-3 Baugröße 80 x 80

LZ23-2 / LZ23-3 Baugröße 92 x 92

LZ30-5 / LZ30-6 Baugröße 119 x 119

LZ33-1 / LZ33-2 Baugröße 127 x 127

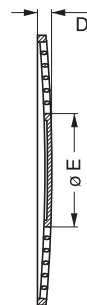
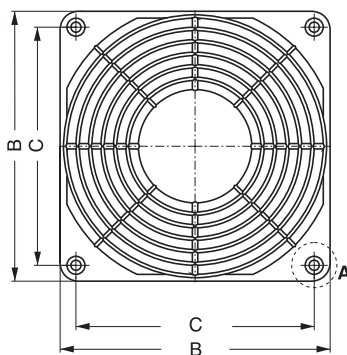

Schraubbefestigung

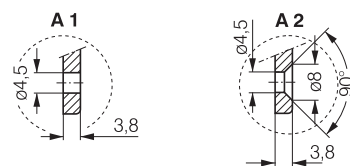

Spreizbefestigung

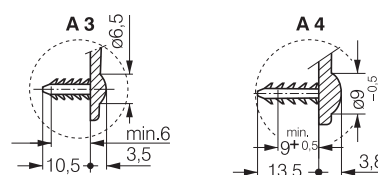

Nur passend für Bohrungsdurchmesser
- 4,3 - - 4,7.

LZ32P Lüfterbaugröße 80 x 80

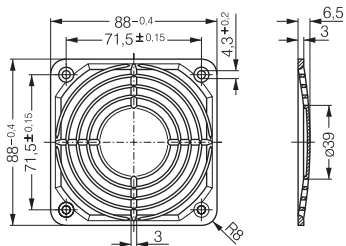

LZ30P Lüfterbaugröße 119 x 119

